

安全にお使いいただくために

警告：本製品は、一般的なオフロードサイクリング用に設計されています。ダウンヒル、フリーライド、フリースタイル、ダートジャンプ、BMX等の用途ではご使用にならないで下さい。エクササイズ用のエアロバイク、フィットネスマシン等にはご使用にならないで下さい。

自転車への装着やご使用前には、この説明書をよくお読みください。

“ゼロアックスル”ペダルにはリフレクターがついていません。夜間走行時には自転車本体にライト、リフレクターを装着してご使用ください。

ご使用前には毎回、ゆるみや破損や磨耗がないか、チェックしてください。

“ゼロアックスル”ペダルは厳しい規格によって製造されています。補修には必ず純正パーツをお使いください。

“ゼロアックスル”ペダルに関するご質問は、最寄りの取扱ショップ様へ。

ZERO AXLE

必要なツール

8mm/4mm/2mm 六角レンチ

ペダルのクランクへの取り付け、取り外し

注意：右クランクへはペダルの“R”マークを、左クランクへはペダルの“L”マークを確認してから取り付けます。

- 1) ボルト部のネジにグリスを塗ってください。
- 2) ペダルとクランクの左右が一致していることを確認してから、ボルト部を持って、最初は指でネジ込みましょう。(右側は時計回り、左側は反時計回り)
- 3) 指でいっぱいネジ込んだ後、8mm六角レンチでクランクの内側から少し強く締めつけて取付け完了。(回転方向を間違えないようにご注意ください。)

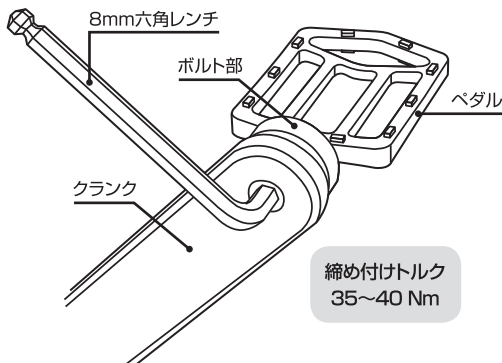

- 4) 取り外す時は、8mm六角レンチをクランクの内側から、取り付け時とは逆の方向に回してください。

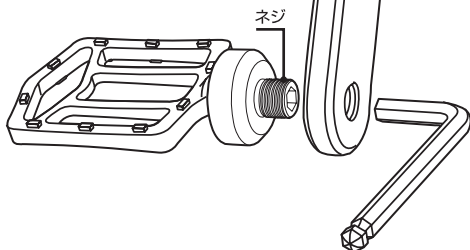

ボディ部とボルト部の脱着

- 1) ボルト部の8mm六角レンチ穴の奥に、もう一つ小さな穴があります。ここに4mm六角レンチを差し込んで回すとボディ部とボルト部の脱着が可能です。右ペダルは、反時計回りでゆるみ、時計回りで締めつけられます。左ペダルは、時計回りでゆるみ、反時計回りで締めつけられます。
注意：4mm六角レンチを回す時は、もう一方の手でボディ部をしっかりと保持してください。

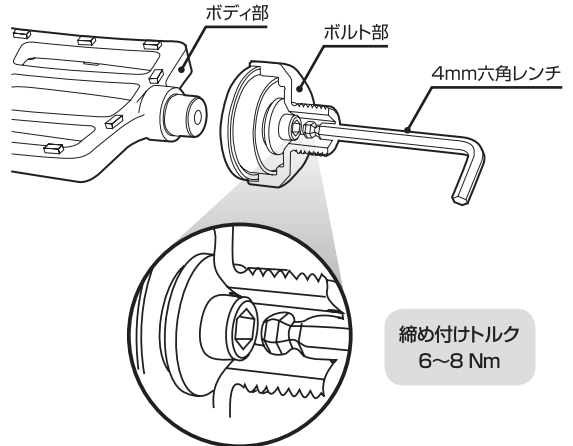

- 2) “ゼロアックスル”ペダルはボディ部をボルト部から取り外し、別モデルのボディ部と差し替えることができます。この時、右ボディ部には右ボルト部、左ボディ部には左ボルト部の組み合わせをお間違えないようご確認ください。ボディ部とボルト部は各々それぞれ別売しています。最寄りの取扱ショップ様でお求めください。

ボルト部の分解

ボルト部のベアリングは、機械によってしっかりと圧入されているため分解できません。万一ベアリングが故障した場合は、ボルト部全体を交換してください。

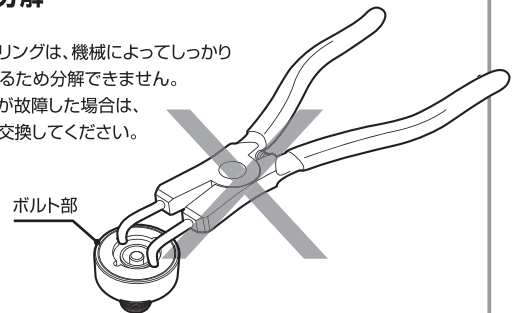

MT-ZERO-1 リプレイス ピン

“ゼロアックスル”ペダル シリーズのMT-ZERO-1モデルには別売のリプレイス ピンを用意しています。

- 1) リプレイス ピン脱着には、2mm六角レンチをお使いください。
- 2) リプレイス ピンは使っているうちに磨耗したり破損したりすることがあります。常に点検して必要に応じて交換してください。

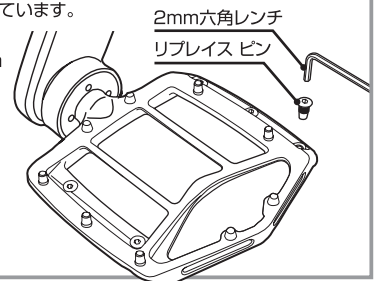

保証について

最初のご購入者に限り、お買上げの日から1年間、材質および製造上の欠陥に関して保証をさせていただきます。正常な磨耗、取り付け不良や不手際による故障や破損は対象外となります。